

VARIA *SELF*

- ✓ Choix de l'épaisseur de tranches préprogrammable
- ✓ Sécurité maximale
- ✓ Hygiène exemplaire
- ✓ Finition inox ou acier peint
- ✓ Découpe sans huile

Jusqu'à 120 tranches/minute

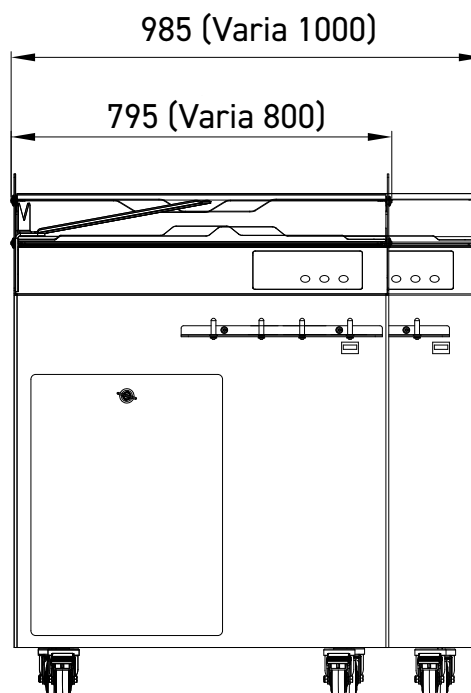

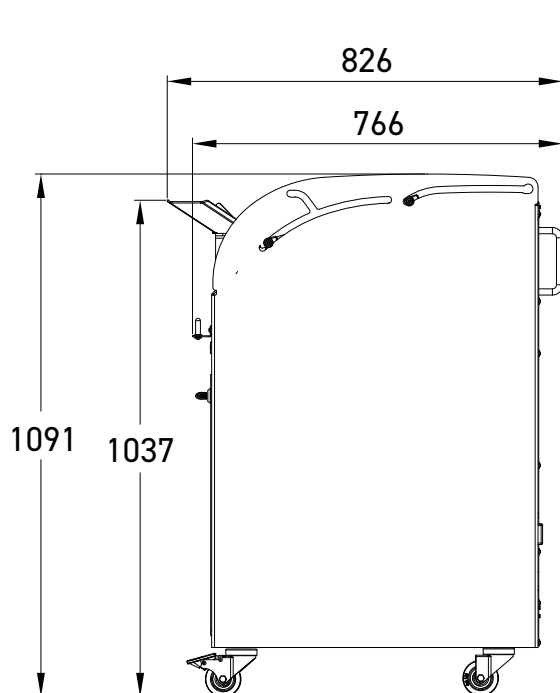

Griffe automatique
Stabilise le pain pendant la coupe et sécurise la manipulation du pain.
-Ergonomie
-Facilité d'utilisation
-Rapidité pour l'utilisateur



Lame circulaire teflonée
Anti-adhérente permettant le tranchage net de tous types de pains.



Tableau de commandes
Offre à l'utilisateur le choix de l'épaisseur de 5 à 25mm*



Bac à miettes amovible
En matériau léger.
Capacité de 18l.



Capot de sécurité
Verrouillé pendant la coupe, empêche tout accès à la lame.

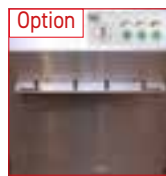

Option Porte sachets
Facilite l'emballage du pain.

Option Affiche explicative



*Epaisseur à déterminer en fonction du type de pain.

CARACTERISTIQUES	VARIA SELF 800	VARIA SELF 1000
Dim. du canal d'entrée (Lxlxh) en cm	36 x 28,5 x 16	43 x 28,5 x 16
Epaisseur de tranche en mm	Choix de 5 à 25*	Choix de 5 à 25*
Type d'alimentation	400V triphasé	400V triphasé
Puissance moteur en kW	1,1	1,1
Poids net en kg	220	230
Position nettoyage	•	•
Type de lame et dimensions en mm	Tefloné Ø 420	Tefloné Ø 420

AU CHOIX

Couleurs standards (incompatible sur type de finition inox)**

-
-

OPTIONS

Type de carrosserie Inox	•	•
Porte sachets	•	•
Affiche explicative	•	•
Maintien tourte	•	•
Alimentation 60HZ	•	•
Couleur spéciale (incompatible sur type de finition inox)	•	•

**COULEURS STANDARDS

