

GD GDS

- ✓ Peseuse volumétrique à trémie ouverte
- ✓ Habillage inox
- ✓ Régularité du poids
- ✓ Cadence soutenue
- ✓ Farineur intégré (en option sur GDS)
- ✓ Préboulage des pâtons (uniquement sur GDS)

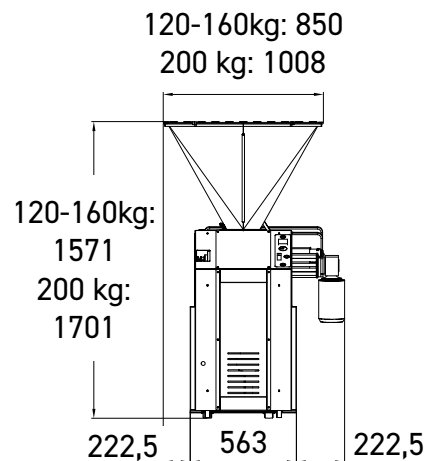

De 960 à 2000 pcs/heure

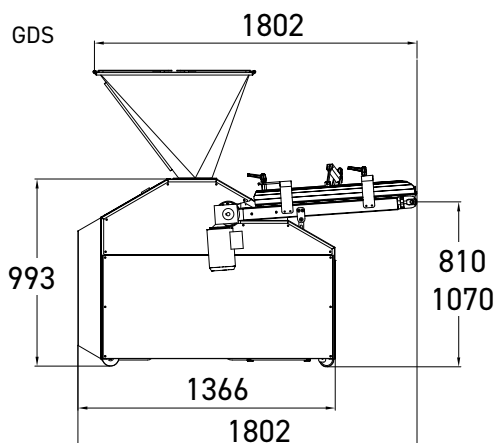
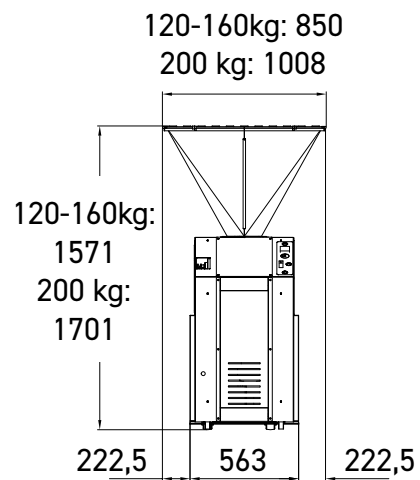
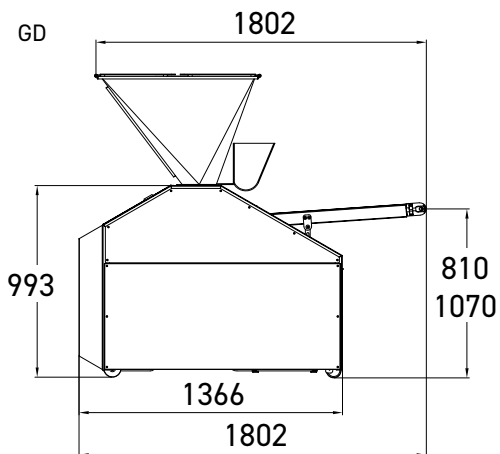



Racleur de tapis d'évacuation
Le tapis est maintenu propre tout au long de son utilisation.



Système de recyclage d'huile
Permet de limiter fortement la consommation d'huile.
Equipé d'un filtre et d'une alerte niveau bas.



GDS
Tuile de préboulage réglable
Permet de préboulage différents poids de pâtons.



Option

GDS

Farineur intégré
Permet d'éviter que la pâte colle sur le tapis.



Option

GDS

Lubrification des pâtons

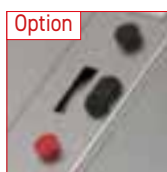

Option

Réglage poids automatique

CARACTERISTIQUES

	GD	GDS
Vitesse réglable en pièces/h	960 - 2000	960 - 2000
Trémie revêtue de Téflon, capacité en kg	120	120
Compteur, décompteur programmable	•	•
Tambour inox	•	•
Piston Rilsan à triple joint	•	•
Carrosserie inox	•	•
Largeur tapis de sortie en mm	270	500
Farineur de 3 litres	•	
Racleur de tapis d'évacuation	•	•
Tuile de préboulage réglable		•
Système de recyclage d'huile	•	•
Puissance moteur en kW	2,2	2,2
Type d'alimentation	400V Triphasé	400V Triphasé
Poids net en kg	525	575

AU CHOIX

	GD	GDS
Longueur de tapis de sortie (mm)	1.060 ou 1.240	1.060

OPTIONS

Farineur de 3 litres		•
Lubrification des pâtons		•
Trémie inox téflonnée de capacité de 160kg	•	•
Trémie inox téflonnée de capacité de 200kg	•	•
Réglage poids automatique	•	•
Tapis de sortie avec moteur indépendant (version groupe auto)	•	
Commande à distance	•	•
Rouleau extracteur	•*	•*
Cote de maille		•
Alimentation 230V monophasé	•	•
Alimentation 230V triphasé	•	•
Emballage caisse bois	•	•

*De série sur pistons de 80MM et 100MM.

	PISTON 80MM	PISTON 100MM	PISTON 110MM	PISTON 120MM	PISTON 130MM
Poids pâtons min / max gr	30 / 370	50 / 700	70 / 850	90 / 1.000	130 / 1.300